

ЗАО "Холдинговая компания "Пинскдрев"
филиал Городищенская мебельная фабрика.
225731 д.Городище, Пинский р-н,
ул. Луинецкая, 49 e-mail: gff@pinskdrv.by



ЕАЭС №ВУ/112 11.01. ТР025 000.00 36450
с 03.01.2025 по 02.01.2030

При сборке кровати соблюдайте осторожность, чтобы не нанести повреждений отделанным поверхностям. Сборку производите вдвоем. Щиты располагайте горизонтально, на предварительно подстеленные картон или ткань. Для сборки Вам понадобятся молоток и отвертка (в комплект не входят). Перед сборкой изучите инструкцию.

Поз.	Обозн.	Наименование	Материал	Кол-во	Размеры ДхШ	
					Длина	Ширина
1	1.01.01	Спинка головная		1	1694	1100
4	1.01.04	Крышка	Щит клееный 17мм	1	1718	46
8	1.01.08	Спинка ножная	ЩДСП 25мм	1	1586	260
9	1.01.09	Опора	Щит клееный 50мм	2	402	50
10	1.01.10	Царга	ЩДСП 25мм	2	1998	260
11	1.01.11	Царга средняя	ЛДСП 25мм	1	2010	128
12	1.01.12	Опора	ЛДСП 16мм	1	238	800
13	1.01.13	Опора	ЛДСП 16мм	2	238	126
14	1.01.14	Брусок опорный	МДФ 25мм	10	250	50

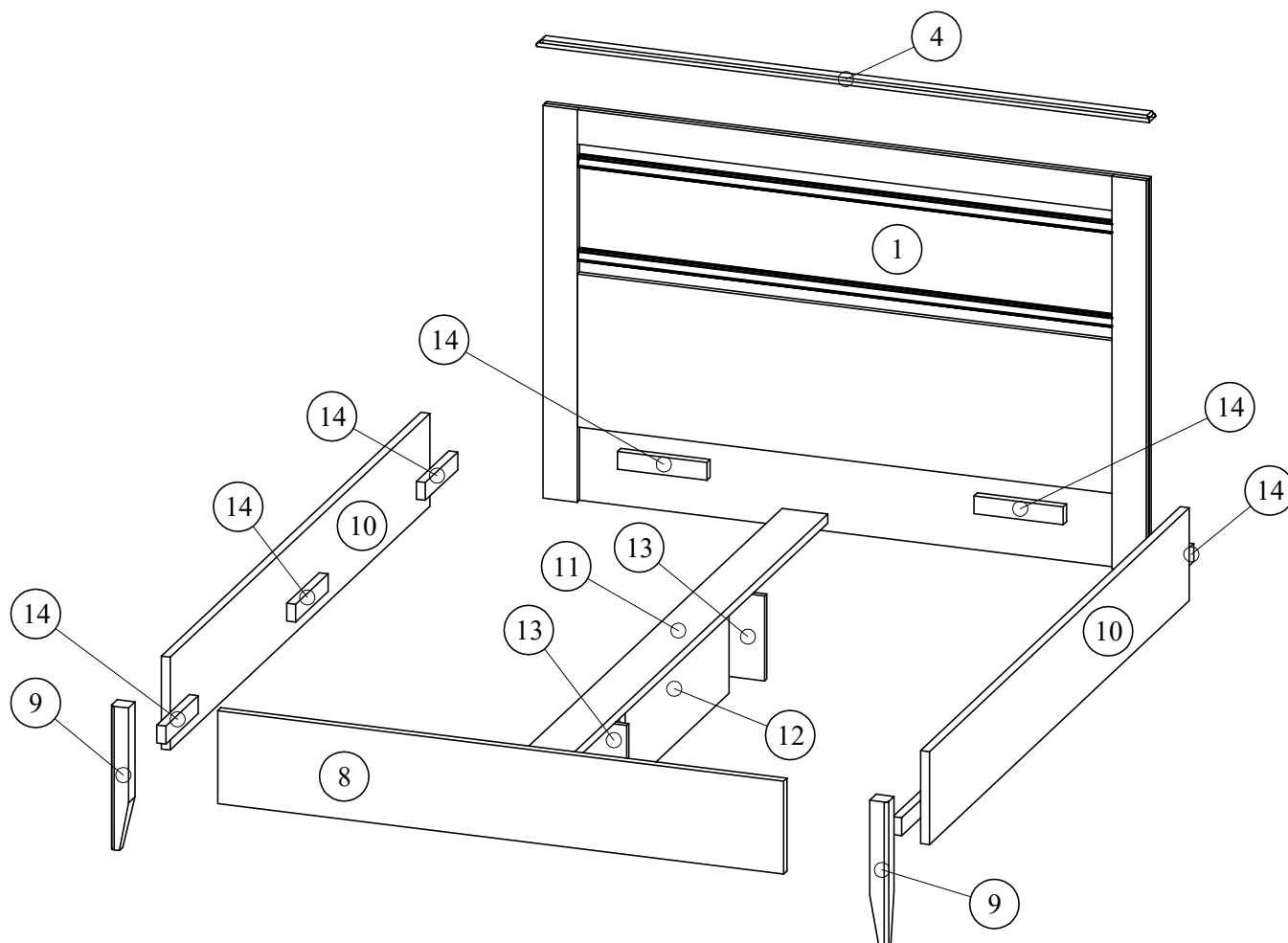

Фурнитура

Поз.	Наименование	Кол-во	Примечание
001	Винт ФБ 1188-00.00 (6x50)	4	винт-саморез длиной 50мм
002	Винт-саморез 6x70	7	винт-саморез длиной 70мм
003	Дюбель Hettich DU232T арт.9 047 644	5	к стяжке Rastex
004	Заглушка для винта ФБ	11	
005	Заглушка для стяжки AKS MaxiFix 39мм беж. (арт. 33251)	44	
006	Заглушка к стяжке Rastex 15	5	
007	Ключ шестигранный	1	к винтам-саморезам
008	Опора гвоздь	12	для установки кровати на пол
009	Основание гибкое спального места 2000x1600	1	укладывается на бруски поз.14
010	Стяжка Hettich Rastex 15 арт.0 013 958	5	эксцентриковая стяжка диам. 15мм
011	Шкант 8x35	18	деревянный
012	Шток стяжки AKS MaxiFix 35(арт. 33251)	14	к стяжке MaxiFix, ввинчивается в металлические муфты
013	Шурупы 3-4x40.016 ГОСТ 1145	20	для крепления брусков поз.14
014	Эксцентрик стяжки AKS MaxiFix O35 (арт. 33251)	14	стяжка диаметром 35мм
015	Шестигранник SW6	1	для стяжек MaxiFix 35

КАК ПРОИЗВОДИТСЯ СБОРКА:

Соединение эксцентриком сх1

1. Закрутите дюбель в отверстие диаметром 5 мм в пласти детали
2. Установите деталь на место так, чтобы дюбель вошел в отверстие в торце второй детали.
3. Вставьте эксцентрик (Rastex 15) в отверстие в пласти второй детали, цепляя головку дюбеля, и поверните отверткой по часовой стрелке до плотного соединения деталей.
4. Вставьте в паз эксцентрика заглушку.

Соединение шкантом и винтом-саморезом сх2

ПОРЯДОК СБОРКИ:

1

- 012x5
- 010x5
- 008x4
- 013x4

01.25

2

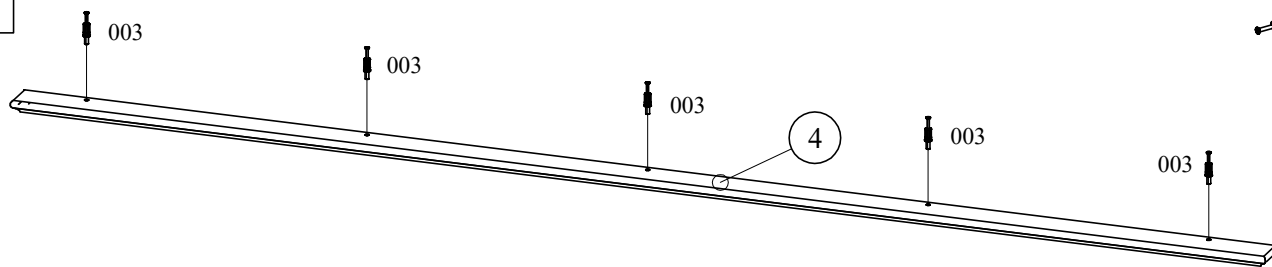

003x5

3

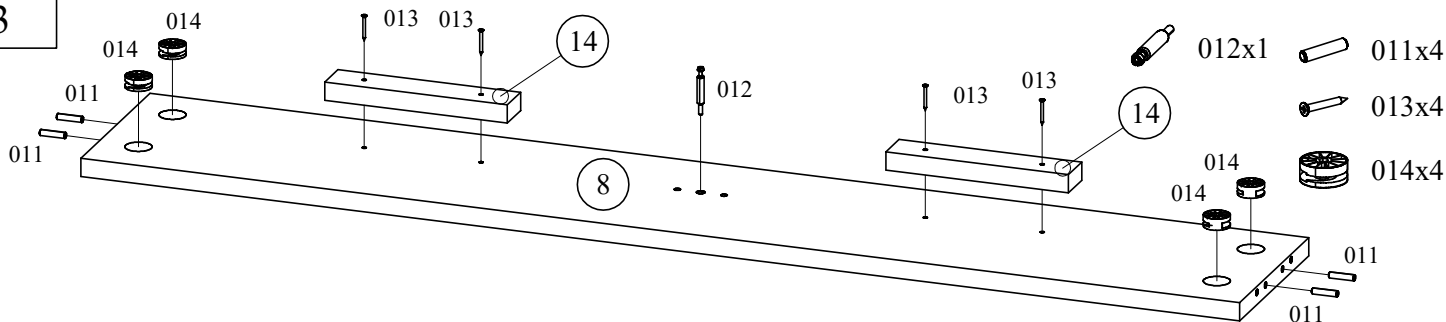

012x1 011x4

013x4

014x4

4

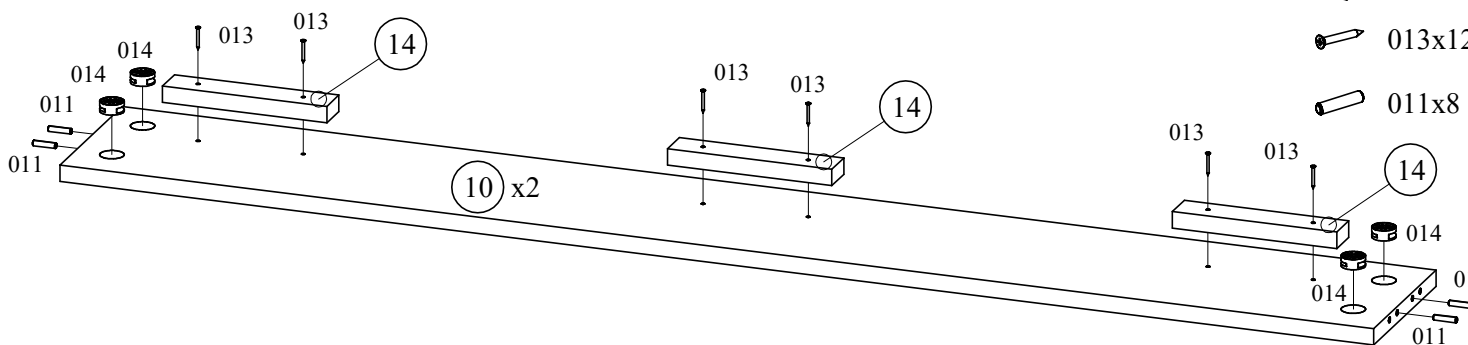

014x8

013x12

011x8

5

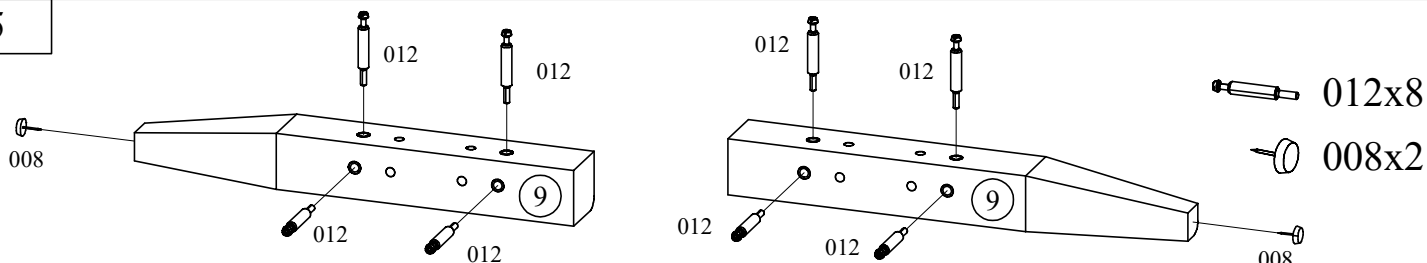

012x8

008x2

6

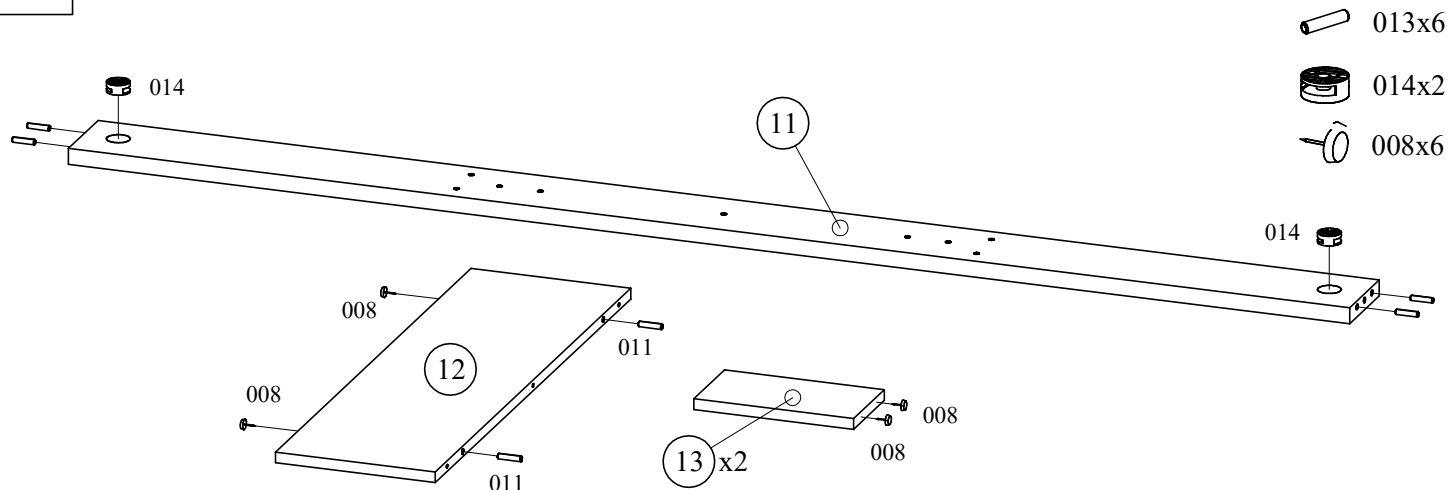

013x6

014x2

008x6

7

cx1

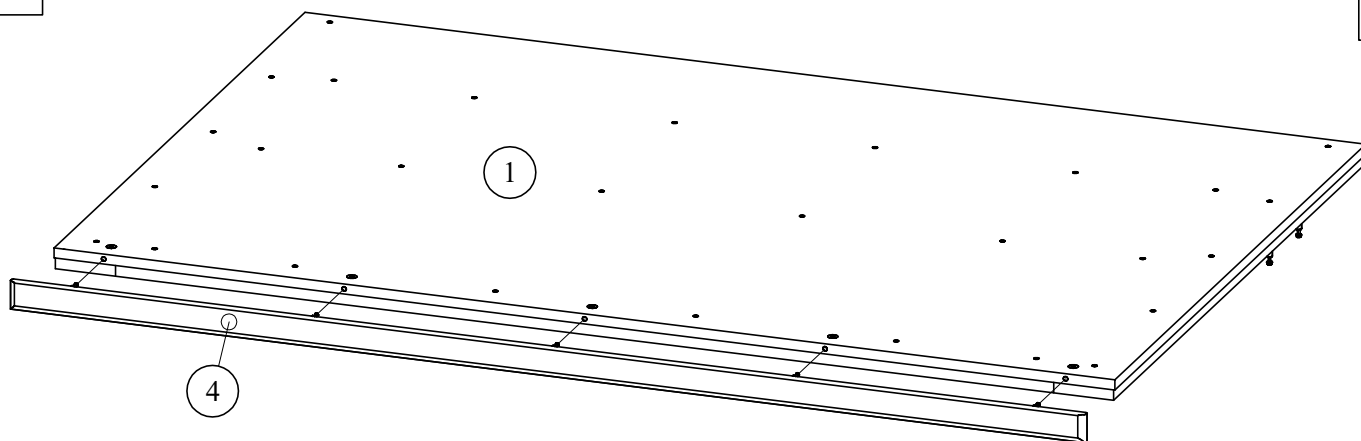

8

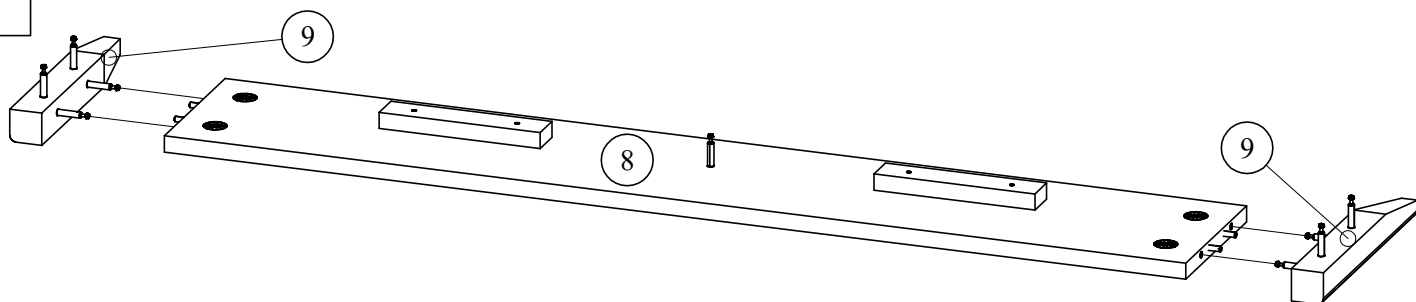

9

001x4

cx2

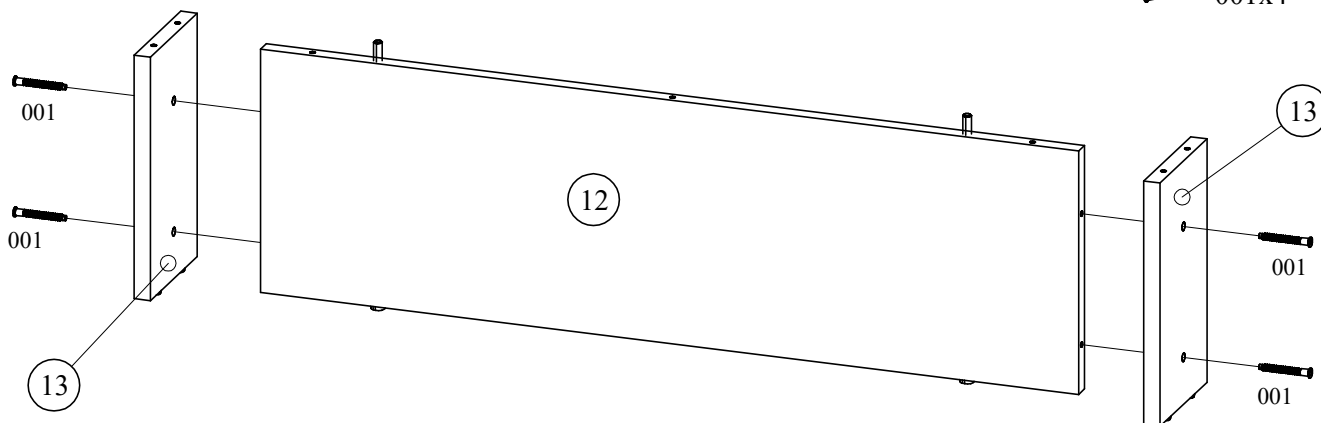

10

002x7

cx2

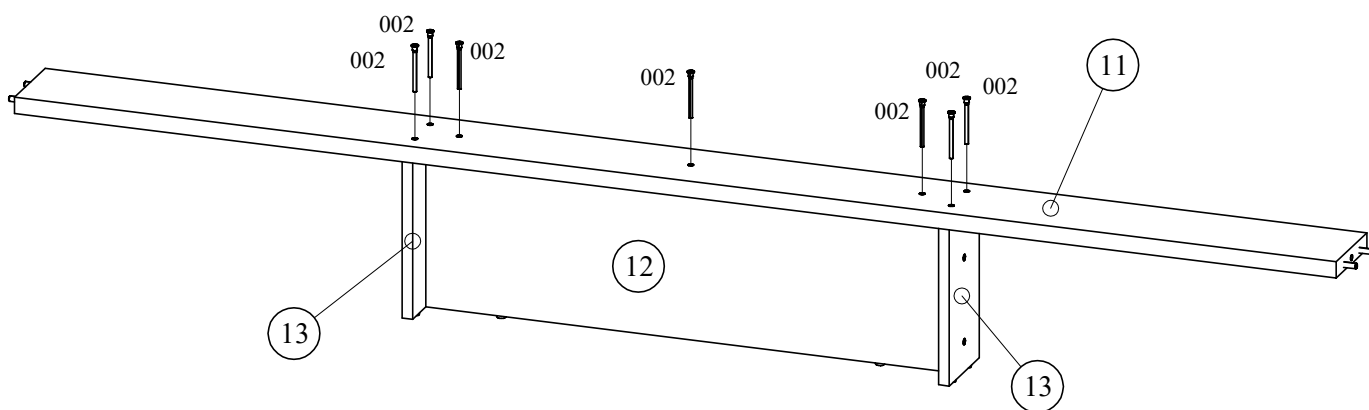

11

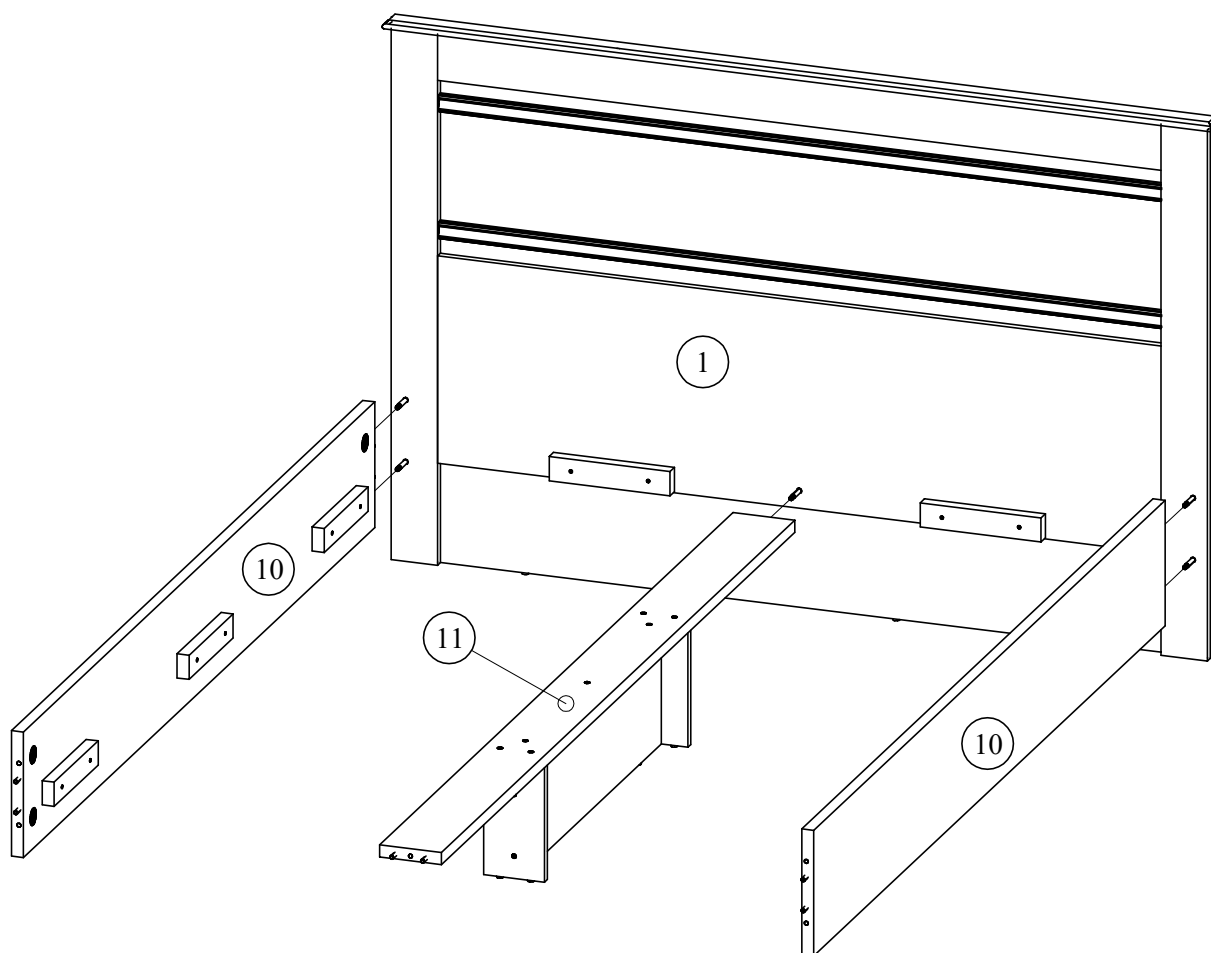

12

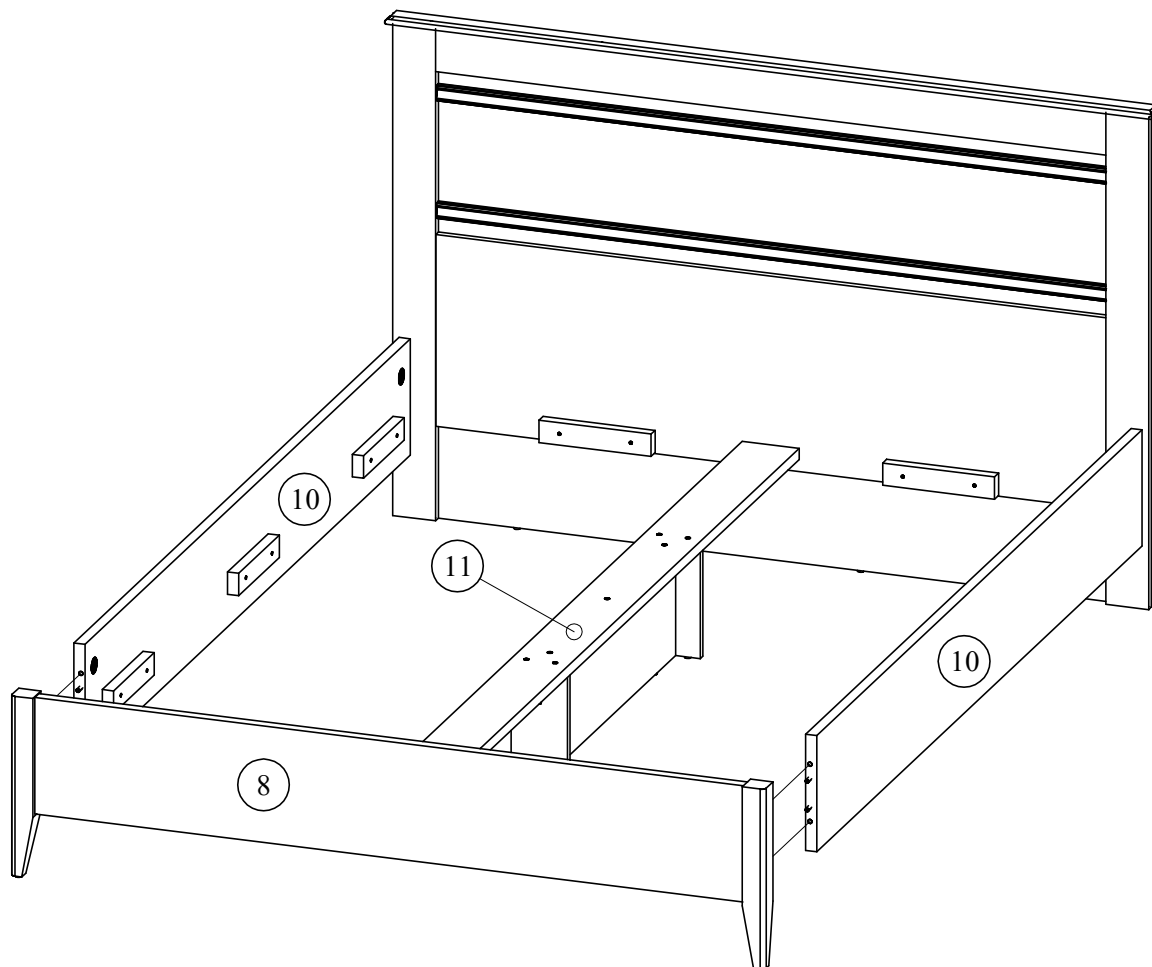

13



009x1

Соберите гибкое основание по прилагаемой к нему инструкции
и уложите его на бруски поз.14

