

8) установить стенку заднюю между боковинами как показано на рисунке 6.

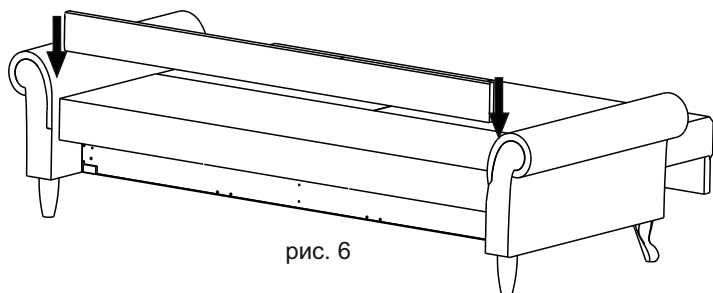

9) сложить диван раскладной и установить подушки на сиденье.

ПОРЯДОК ТРАНСФОРМАЦИИ ИЗДЕЛИЯ

Взявшись за низ панели передней, одновременно прилагая усилие вверх и вперед, плавно переместите сиденье на себя до касания складных ножек механизма пола (при этом открывается доступ к емкости для постельных принадлежностей). При опускании сиденья на пол не допускайте нахождения ступней ног под опорными ножками механизма.

Поверните спинку и придерживая уложите ее на основание

Визуальный перепад по высоте величиной в 5-10 мм между мягкими элементами спинки и сиденья на качество отдыха не влияет и дефектом не является

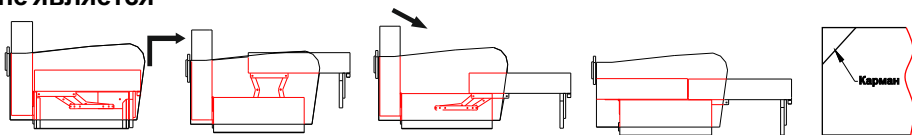

Складывание производится в обратном порядке. При повороте спинки в исходное положение используйте специальные карманы, расположенные в углах спинки.

УКАЗАНИЯ ПО ЭКСПЛУАТАЦИИ

ВАЖНО:

Периодически, а также по мере необходимости при ослаблении резьбовых соединений, подтягивайте крепежные изделия в узлах крепления петель, боковин и механизма трансформации изделия.

ПИНСКДРЕВ

Унитарное предприятие «Мебельная фабрика
«ПИНСКДРЕВ-АДРИАНА»

ИНСТРУКЦИЯ ПО СБОРКЕ И ЭКСПЛУАТАЦИИ дивана раскладного от набора мебели для отдыха “УНО”

Проект М1638-3М

ТО ВУ200250960.062-2016

ЕАС

ЕАЭС №ВУ/112 11.01. ТР025 016 02033 (30.05.2023)

Настоящая "Инструкция" распространяется на диван раскладной М1630-3М от набора мебели для отдыха "УНО".

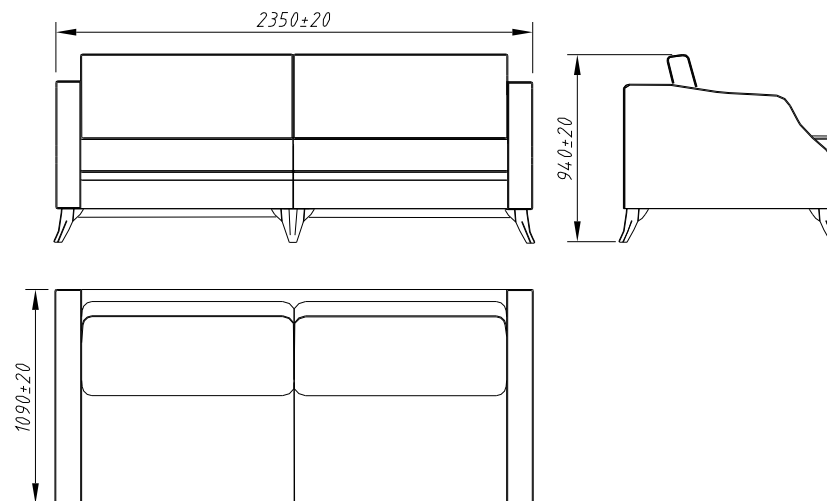

Адрес предприятия-изготовителя: Республика Беларусь, 225710, Брестская обл., г. Пинск, ул. Иркутско - Пинской дивизии, 52. E-mail: ra@pinskiy.by

Размер спального места: L2080xB1450 мм

КОМПЛЕКТ ПОСТАВКИ

№	Наименование	Обозначение	Количество
1	Диван раскладной в составе:		
1.1	сиденье на основании	-	1
1.2	спинка	-	1
1.3	боковина левая	-	1
1.4	боковина правая	-	1
1.5	подушка спинки	-	2
1.6	подушка декоративная передняя	-	4
1.7	спинка дистанционная	-	1
1.8	опора декоративная	-	1
1.9	опора декоративная 160x60x60		2
1.10	планка декоративная (с уголками)		2
2	Комплект фурнитуры в составе:		
2.1	Винт ГОСТ 1475	M6x45	6
2.2	Болт ГОСТ 7798	M8x80.016	6
2.3	Шайба	8.22	6
2.4	Шуруп	5x60	3
2.5	Шуруп	5x30	8
Примечание: изделие упаковано в 2 пакета			

ПОДГОТОВКА ИЗДЕЛИЯ К ИСПОЛЬЗОВАНИЮ

Для подготовки изделия к использованию необходимо:

- 1) **снять** с упаковок упаковочные материалы.
- 2) **удалить** стопорные ленты (при их наличии), связывающие основание с сиденьем.
- 3) следуя указаниям изложенным в разделе "Порядок трансформации изделия" **перевести** сиденье изделия в положение показанное на рисунке 2 (см. ниже) и **извлечь** из основания подушки, опоры и комплект фурнитуры.
- 4) **установить** сиденье с основанием в положение, показанное на рис. 3 и **прикрутить** опоры декоративные 160x60x60 к основанию ввернув резьбовую часть шпильки в отверстие с гайкой мебельной.



рис. 2



рис. 3

- 5) **установить** сиденье с основанием в положение, показанное на рис. 4 и **прикрутить** опору декоративную переднюю шурупами 5x60 и планки шурупами 5x30.

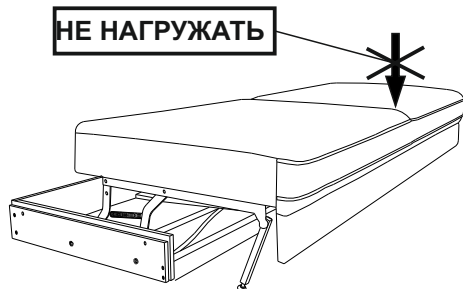

Рис. 4

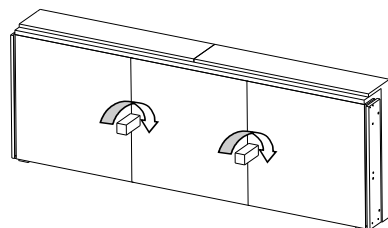
- 6) **установить** основание с сиденьем на четыре подпорки (высотой 160-180 мм) из подручных материалов равных, или немного больше по высоте прикрученным средним опорам (их высота 160 мм). Следуя указаниям изложенным в разделе "Порядок трансформации изделия" **перевести** сиденье изделия в положение показанное на рисунке 5 и поочередно прикрутить боковины болтами.

Внимание! Во избежание получения травм, данные операции необходимо производить с помощником - постоянно придерживая сиденье и контролируя его положение.

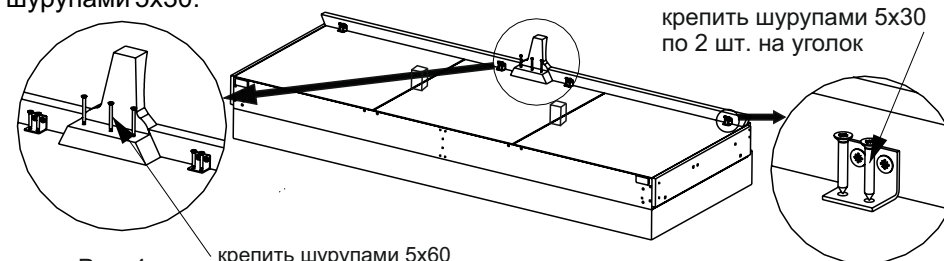

Рис. 5

- 7) **перевести** сиденье в полностью разложенное положение и прикрутить спинку к основанию см. рис. 6.

Винт М6х45- 2 шт.
на одну петлю

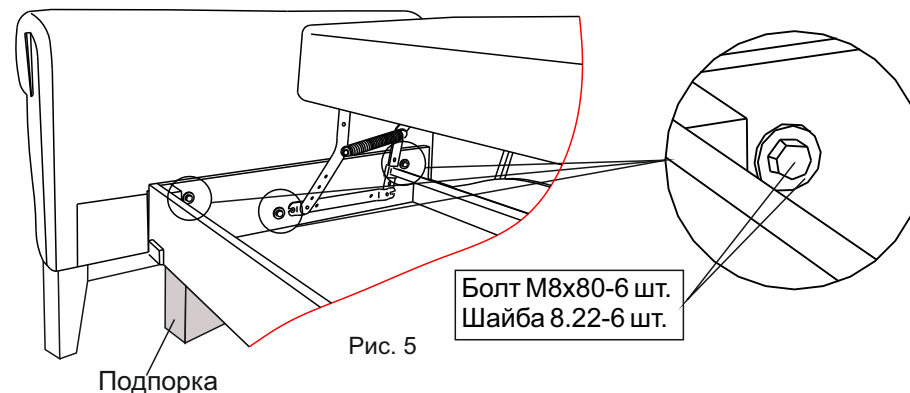
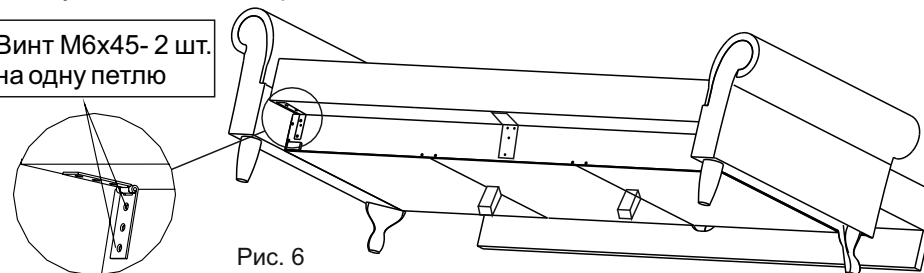

Рис. 6