

Инструкция по сборке и эксплуатации ТАХТА «МАНАДО» M2140 ТО ВУ200250960.0067-2021

ЕАС Декларация: ЕАЭС № ВУ/112 11.01. ТР025 024.01 00414
Срок действия декларации: по 11.01.2027 включительно

Настоящая "Инструкция" распространяется на тахту "Манато" M2140-3М.
ВНИМАНИЕ! Тахта упаковывается в один пакет.

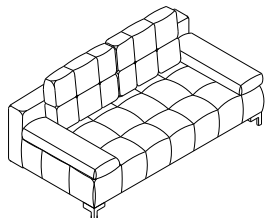

Габаритные размеры, мм.:
L - 2030±20
B - 1210 ±20
H - 980 ±20

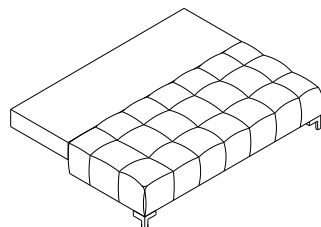

Спальное место не менее, мм:
L - 2030
B - 1600

ОБЩИЕ УКАЗАНИЯ

При транспортировке и хранении мебели в упаковке она должна быть надежно защищена от намокания, грязи, сильных толчков, ударов тяжелыми предметами, а также недопустимо падение с любой высоты.

При покупке проверьте целостность упаковок и состав изделия согласно настоящего руководства по эксплуатации.

Потребуйте у продавца ознакомить Вас с принципом трансформации изделия. Комплект закреплен внутри ёмкости для хранения постельных принадлежностей.

КОМПЛЕКТ ПОСТАВКИ

№	Наименование	Кол-во
1.	Секция трансформируемая	1
2.	Спинка	1
2.	Подушка декоративная	2
3.	Подушка спинки	2

СОСТАВ КОМПЛЕКТА

№	Наименование	Обозначение	Кол.
1	Винт	M6x45	4
2	Шуруп-саморез	5x30	8
3	Опора декор.	H 120	2
4	Опора	ОЦ50	5
5	Шуруп-саморез	5x60	5

ПОДГОТОВКА ИЗДЕЛИЯ К ЭКСПЛУАТАЦИИ

Для подготовки изделий к эксплуатации необходимо:

- ☛ снять упаковку, удалив пленку, картон и ленты клеящие
- ☛ удалить стопорные ленты, связывающие основания секций с сиденьем.
- ☛ перевести сиденье диван-тахта в положение "разложено" и извлечь из основания подушки, комплект фурнитуры.
- ☛ прикрутить опоры шурупами-саморезами, как показано на рисунке 1.
- ☛ присоединить спинку к основанию, как показано на рисунке 2.

Инструкция по сборке и эксплуатации ТАХТА «МАНАДО» M2140 ТО ВУ200250960.0067-2021

ЕАС Декларация: ЕАЭС № ВУ/112 11.01. ТР025 024.01 00414
Срок действия декларации: по 11.01.2027 включительно

Настоящая "Инструкция" распространяется на тахту "Манато" M2140-3М.
ВНИМАНИЕ! Тахта упаковывается в один пакет.

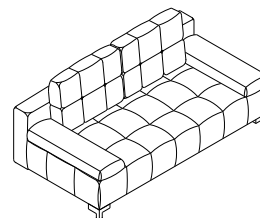

Габаритные размеры, мм.:
L - 2030±20
B - 1210 ±20
H - 980 ±20

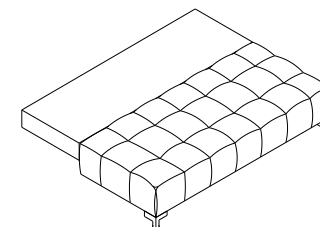

Спальное место не менее, мм:
L - 2030
B - 1600

ОБЩИЕ УКАЗАНИЯ

При транспортировке и хранении мебели в упаковке она должна быть надежно защищена от намокания, грязи, сильных толчков, ударов тяжелыми предметами, а также недопустимо падение с любой высоты.

При покупке проверьте целостность упаковок и состав изделия согласно настоящего руководства по эксплуатации.

Потребуйте у продавца ознакомить Вас с принципом трансформации изделия. Комплект закреплен внутри ёмкости для хранения постельных принадлежностей.

КОМПЛЕКТ ПОСТАВКИ

№	Наименование	Кол-во
1.	Секция трансформируемая	1
2.	Спинка	1
2.	Подушка декоративная	2
3.	Подушка спинки	2

СОСТАВ КОМПЛЕКТА

№	Наименование	Обозначение	Кол.
1	Винт	M6x45	4
2	Шуруп-саморез	5x30	8
3	Опора декор.	H 120	2
4	Опора	ОЦ50	5
5	Шуруп-саморез	5x60	5

ПОДГОТОВКА ИЗДЕЛИЯ К ЭКСПЛУАТАЦИИ

Для подготовки изделий к эксплуатации необходимо:

- ☛ снять упаковку, удалив пленку, картон и ленты клеящие
- ☛ удалить стопорные ленты, связывающие основания секций с сиденьем.
- ☛ перевести сиденье диван-тахта в положение "разложено" и извлечь из основания подушки, комплект фурнитуры.
- ☛ прикрутить опоры шурупами-саморезами, как показано на рисунке 1.
- ☛ присоединить спинку к основанию, как показано на рисунке 2.



Рис. 1

Рис. 2

ПОРЯДОК ТРАНСФОРМАЦИИ ТАХТЫ.

Минимальное расстояние от стены должно составлять 150мм.

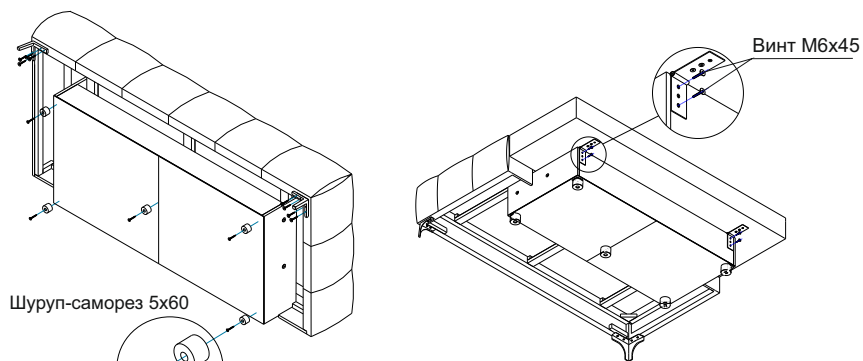
- ☞ Снимите подушки с изделия и отложите их в сторону.
- ☞ Возьмитесь за низ сиденья, приподнимите, и приложив усилие, переместите его вперед на себя до упора (рисунок 3).
- ☞ Уложите спинку на коробку повернув ее на 90° (рисунок 4).
- ☞ Трансформация производится в обратном порядке. **ПОРЯДОК ТРАНСФОРМАЦИИ ТАХТЫ**



Рис. 3



Рис. 4

Штамп ОТК

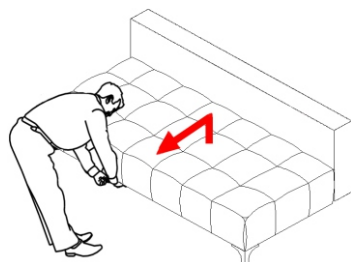
Дата изготовления

Адрес предприятия-изготовителя: Республика Беларусь, 225730, Брестская обл., Пинский р-он, д. Пинковичи, ул. Колхозная, 4 тел. (8-0165) 38-77-65 ОТК

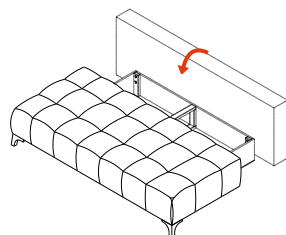

Рис. 1

Рис. 2

ПОРЯДОК ТРАНСФОРМАЦИИ ТАХТЫ.

Минимальное расстояние от стены должно составлять 150мм.

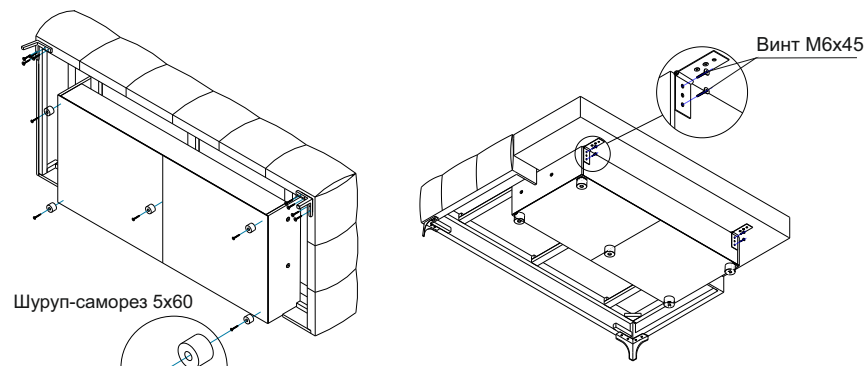
- ☞ Снимите подушки с изделия и отложите их в сторону.
- ☞ Возьмитесь за низ сиденья, приподнимите, и приложив усилие, переместите его вперед на себя до упора (рисунок 3).
- ☞ Уложите спинку на коробку повернув ее на 90° (рисунок 4).
- ☞ Трансформация производится в обратном порядке. **ПОРЯДОК ТРАНСФОРМАЦИИ ТАХТЫ**



Рис. 3



Рис. 4

Штамп ОТК

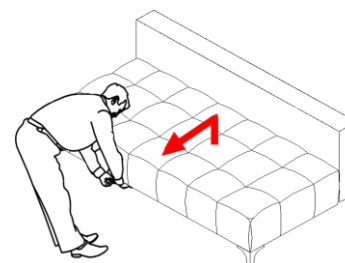
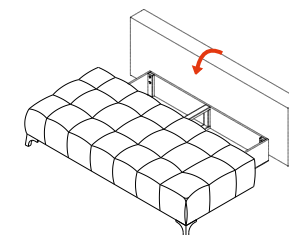
Дата изготовления

Адрес предприятия-изготовителя: Республика Беларусь, 225730, Брестская обл., Пинский р-он, д. Пинковичи, ул. Колхозная, 4 тел. (8-0165) 38-77-65 ОТК