



Инструкция по сборке и эксплуатации ДИВАН УГЛОВОЙ РАСКЛАДНОЙ «ОДИН» M2153 ТО ВУ200250960.072-2021

EAC Декларация: ЕАЭС №ВУ/112 11.01. ТР025 024.01 00414
Срок действия декларации: по 11.01.2027 включительно

Настоящая "Инструкция" распространяется на диван угловой раскладной "Один" M2153-2ML(R).6R(L).

ВНИМАНИЕ! Диван угловой раскладной упаковывается в два пакета.

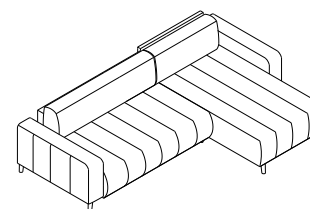

Габаритные размеры, мм.:

L - 2330±20

B - 1560 ±20

H - 930 ±20

Спальное место, мм:

L - 2020

B - 1520

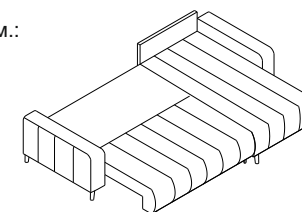

ОБЩИЕ УКАЗАНИЯ

При транспортировке и хранении мебели в упаковке она должна быть надежно защищена от намокания, грязи, сильных толчков, ударов тяжелыми предметами, а также недопустимо падение с любой высоты.

При покупке проверьте целостность упаковок и состав изделия согласно настоящего руководства по эксплуатации.

Потребуйте у продавца ознакомить Вас с принципом трансформации изделия.

КОМПЛЕКТ ПОСТАВКИ И ФУРНИТУРЫ

№	Наименование	Кол-во
1.	Секция трансформируемая	1
2.	Секция боковая	1
3.	Боковина	2
4.	Подушка спинки	2
5.	Комплект фурнитуры	1
6.	Спинка дивана	1
7.	Спинка боковой секции	1

№	Наименование	Обознач.	Кол-во
1.	Опора декоративная		6
2.	Опора с винтом	H120	6
3.	Опора металлическая	H255	2
4.	Винт	6x70	4
5.	Винт	6x45	4
6.	Шайба	0110	6

ПОРЯДОК ТРАНСФОРМАЦИИ ДИВАНА УГЛОВОГО РАСКЛАДНОГО

Минимальное расстояние от стены должно составлять 150мм.

- ☞ Снять подушки с изделия и отложить их в сторону.
- ☞ Взять за среднюю часть сиденья, приподнять, и приложив усилие, переместить его вперед на себя до упора (Рис. 1).
- ☞ Выполняя действия, указанные выше, во избежание перекоса, усилия прикладывать к центру сиденья.

положение "сложено"



Рис. 1



Рис. 2

положение "разложено"

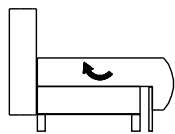

Рис. 3

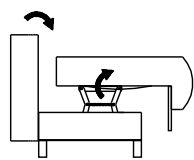
ПОДГОТОВКА ИЗДЕЛИЯ К ЭКСПЛУАТАЦИИ

Для подготовки изделий к эксплуатации необходимо:

- 1) снять с секций упаковочные материалы;
- 2) удалить с секций картон, закрывающий кронштейны соединительные;
- 3) вернуть опору Н120 (рисунок 4 А);
- 4) с помощью винтов 6х70 прикрутить опору Н255 (рисунок 4 Б);
- 5) с помощью винтов 6х45 присоединить спинку к основанию (рисунок 4 В);

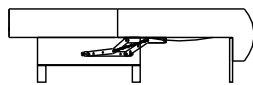

Рисунок 4

- 6) вернуть декоративную опору в секцию боковую (рисунок 5 А);
- 7) вернуть опору Н120 в секцию боковую (рисунок 5 Б);
- 8) присоединить спинку к секции боковой при помощи соединительных кронштейнов (рисунок 5 В);
- 9) вернуть опору декоративную в боковину (рисунок 6)

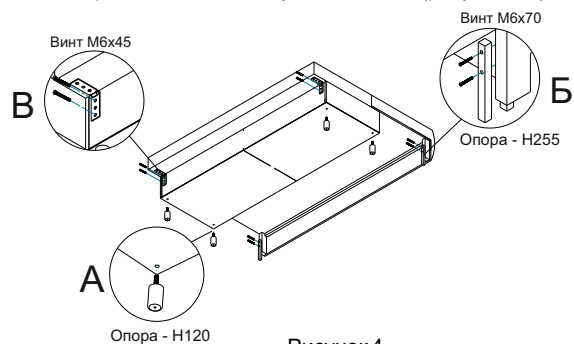

Рисунок 5

Рисунок 6

- 10) соединить секции между собой как это показано на рисунке 7, используя для этого соединительные кронштейны и зацепы.

Расхождение между втяжками до 10 мм не является дефектом.

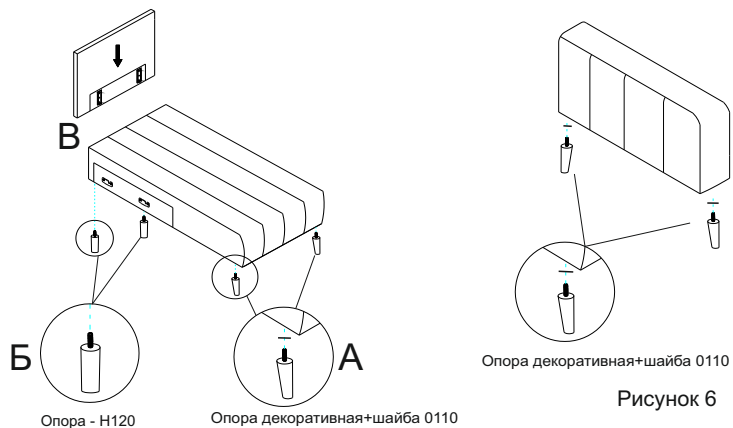

Рисунок 7

Обратите внимание на расположение боковин, не путайте их местами.

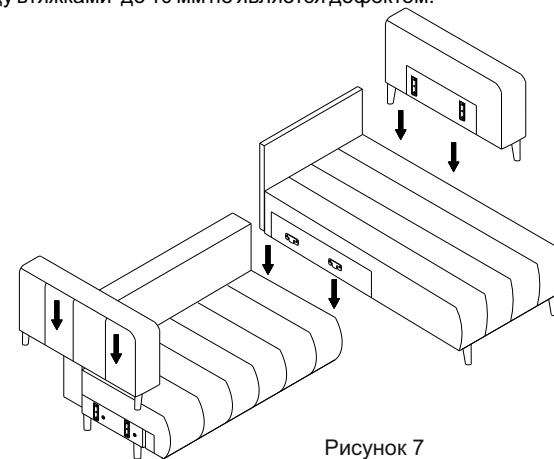
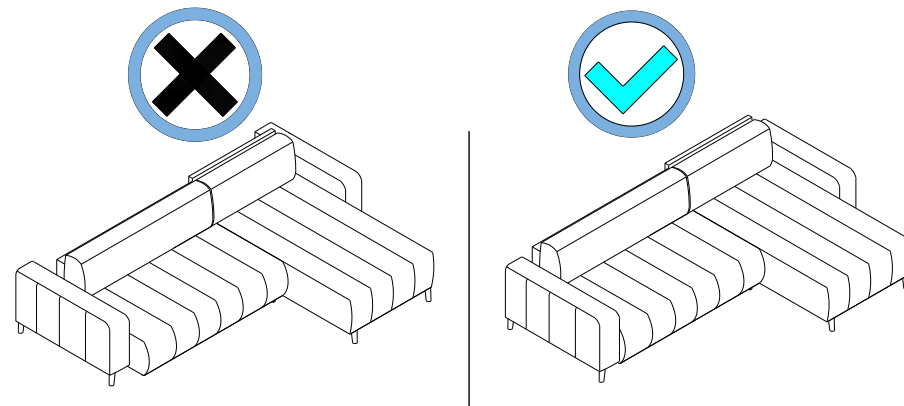

Будьте осторожны - придерживайте сиденье при его поднятии, не допускайте попадания пальцев рук и других частей тела между рамкой сиденья и емкостью для постельных принадлежностей.

Штамп ОТК

Дата изготовления

Адрес предприятия-изготовителя: Республика Беларусь, 225730, Брестская обл., Пинский р-он, д. Пинковичи, ул. Колхозная,4 тел. (8-0165) 38-77-65 ОТК