

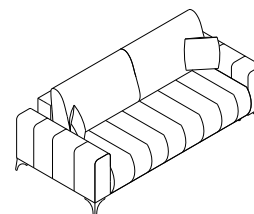

Инструкция по сборке и эксплуатации ДИВАН РАСКЛАДНОЙ «ТАЙЛЕР» M2141 ТО ВУ200250960.068-2021

EAC Декларация: ЕАЭС № ВУ/112 11.01. ТР025 024.01 00344
Срок действия декларации: по 14.11.2026 включительно

Настоящая "Инструкция" распространяется на диван раскладной «Тайлер» M2141-3М.
ВНИМАНИЕ! Диван раскладной упаковывается в два пакета.



Габаритные размеры, мм.:

L - 2460±20

B - 1080 ±20

H - 910 ±20

Спальное место не менее, мм:

L - 1950

B - 1560

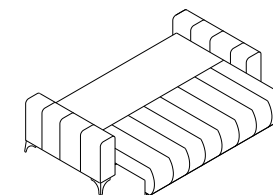

ОБЩИЕ УКАЗАНИЯ

При транспортировке и хранении мебели в упаковке она должна быть надежно защищена от намокания, грязи, сильных толчков, ударов тяжелыми предметами, а также недопустимо падение с любой высоты.

При покупке проверить целостность упаковок и состав изделия согласно настоящего руководства по эксплуатации.

Потребуйте у продавца ознакомить Вас с принципом трансформации изделия.

КОМПЛЕКТ ПОСТАВКИ И ФУРНИТУРЫ

№	Наименование	Кол-во
1.	Диван	1
2.	Спинка	1
3.	Боковина	2
4.	Подушка спинки	2
5.	Подушка декоративная	2
6.	Комплект фурнитуры	1

№	Наименование	Обозначение	Кол.
1	Шуруп-саморез	5x20	16
2	Шуруп-саморез	5x30	2
3	Винт	6x80	4
4	Винт	6x45	2
5	Болт	8x45	5
6	Опора метал.	H240	2
7	Опора декор.	H100	4
8	Опора	H80	5

ПОРЯДОК ТРАНСФОРМАЦИИ ДИВАНА УГЛОВОГО РАСКЛАДНОГО

Минимальное расстояние от стены должно составлять 150мм.

- ☞ Снять подушки с изделия и отложить их в сторону.
- ☞ Взять за среднюю часть сиденья, приподнять, и приложив усилие, переместить его вперед на себя до упора (Рис. 1).
- ☞ Выполняя действия, указанные выше, во избежание перекоса, усилия прикладывать к центру сиденья.
- ☞ Уложить спинку на коробку повернув ее на 90° (Рис. 2-3).
- ☞ Трансформация производится в обратном порядке.

положение "сложено"



Рис. 1

положение "разложено"



Рис. 2

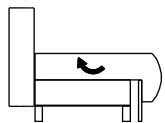

Рис. 3

ПОДГОТОВКА ИЗДЕЛИЯ К ЭКСПЛУАТАЦИИ

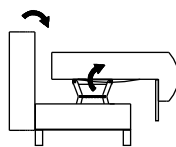
Для подготовки изделий к эксплуатации необходимо:

- снять упаковку, удалив пленку, картон и ленты клеящие
- удалить стопорные ленты, связывающие основания секций с сиденьем
- перевести сиденье в положение "разложено" (см. порядок трансформации) и извлечь из основания комплект фурнитуры
- ввернуть опору Н80 (Рис. 4А)
- прикрутить опоры металлические при помощи винтов (Рис. 4В)
- присоединить петли спинки к основанию винтами 6x45 и шурупами 5x30 (Рис. 4Б)

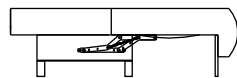

Рис. 4

- установить опоры - Н100, прикрутить шурупы в отверстия (Рис. 5)

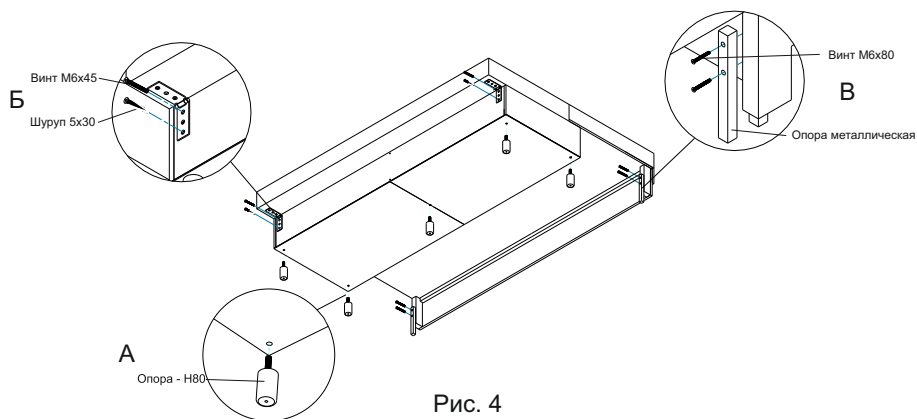

Рис. 5

- установить боковины с помощью кронштейнов соединительных (Рис.6).

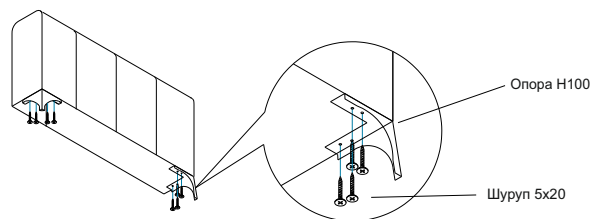
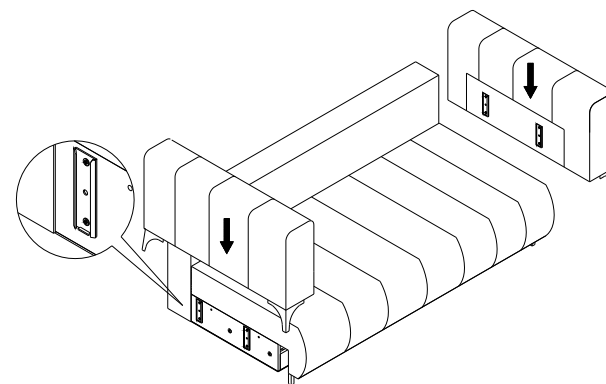

Рис. 6

Штамп ОТК

Дата изготовления

Адрес предприятия-изготовителя: Республика Беларусь, 225730, Брестская обл., Пинский р-он, д. Пинковичи, ул. Колхозная, 4 тел. (8-0165) 38-77-65 ОТК