



## Инструкция по сборке и эксплуатации ДИВАН УГЛОВОЙ РАСКЛАДНОЙ «КОРК» M2109 ТО ВУ200250960.014-2021

**EAC** Декларация: ЕАЭС № ВУ/112 11.01. ТР025 024.01 00165  
Срок действия декларации: по 13.06.2026 включительно

Настоящая "Инструкция" распространяется на диван угловой раскладной «Корк» M2109-2MR.6L/2ML.6R.

**ВНИМАНИЕ!** Диван угловой раскладной упаковывается в два пакета.

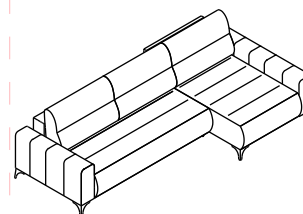

Габаритные размеры, мм.:

L - 3180±20

B -1820 ±20

H -950 ±20

Спальное место не менее, мм:

L -2720

B-1530

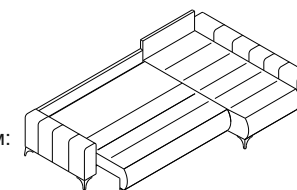

### ОБЩИЕ УКАЗАНИЯ

При транспортировке и хранении мебели в упаковке она должна быть надежно защищена от намокания, грязи, сильных толчков, ударов тяжелыми предметами, а также недопустимо падение с любой высоты.

При покупке проверить целостность упаковок и состав изделия согласно настоящего руководства по эксплуатации.

**Потребуйте** у продавца ознакомить Вас с принципом трансформации изделия.

### КОМПЛЕКТ ПОСТАВКИ И ФУРНИТУРЫ

№	Наименование	Кол-во
1.	Секция трансформируемая	1
2.	Секция боковая	1
3.	Боковина	1
4.	Планка задняя	1
5.	Подушка спинки	3
6.	Подушка приставная	1
7.	Комплект фурнитуры	1

№	Наименование	Обознач.	Кол-во
1.	Винт	M6x45	2
2.	Винт	M6x80	4
3.	Шуруп-саморез	5x25	20
4.	Шуруп-саморез	5x35	2
5.	Ножка	H100	5
6.	Опора металлическая		2
7.	Опора с винтом	H100	1
8.	Опора с винтом	H60	5

### ПОРЯДОК ТРАНСФОРМАЦИИ ДИВАНА УГЛОВОГО РАСКЛАДНОГО

**Минимальное расстояние от стены должно составлять 150мм.**

- ☞ Снять подушки с изделия и отложить их в сторону.
- ☞ Взять за среднюю часть сиденья, приподнять, и приложив усилие, переместить его вперед на себя до упора (Рис. 1).
- ☞ Выполняя действия, указанные выше, во избежание перекоса, усилия прикладывать к центру сиденья.
- ☞ Уложить спинку на коробку повернув ее на 90° (Рис. 2-3).
- ☞ Трансформация производится в обратном порядке.

положение "сложено"



Рис. 1

положение "разложено"



Рис. 2

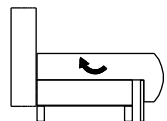

Рис. 3

### ПОДГОТОВКА ИЗДЕЛИЯ К ЭКСПЛУАТАЦИИ

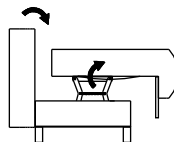
Для подготовки изделий к эксплуатации необходимо:

- ← снять упаковку, удалив пленку, картон и ленты клеящие
- ← удалить стопорные ленты, связывающие основания секций с сиденьем
- ← перевести сиденье в положение "разложено" (см. порядок трансформации) и извлечь из основания комплект фурнитуры
- ← ввернуть опору - Н60 (Рис. 4А)
- ← прикрутить опоры металлические при помощи винтов (Рис. 4В)
- ← установить ножку - 100, прикрутить шурупы в отверстия (Рис. 4Г)
- ← ввернуть опору - Н100 (Рис. 4Д)
- ← присоединить спинку шарнирными петлями к основанию (Рис. 4Б)

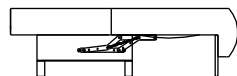

Рис. 4

← состыковать секции трансформируемую и боковую между собой с требуемым взаимным расположением секций относительно друг друга и проверить наличие и направление кронштейнов и зацепов соединительных. Со стороны расположения боковины должны быть установлены зацепы А (Рис.5), со сторон стыковки секций должны быть установлены кронштейны Б (Рис. 5). Соедините секции между собой (Рис.6), затем установите боковины (Рис.7).



Рис. 5

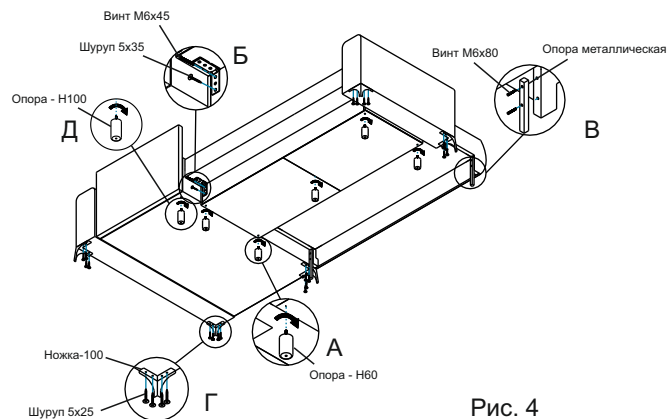

Рис. 6

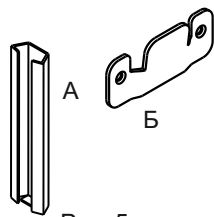

Рис. 7

← установить планку заднюю (Рис.8)

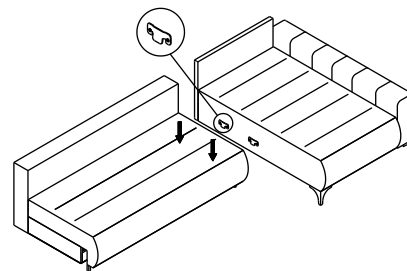

Рис.8

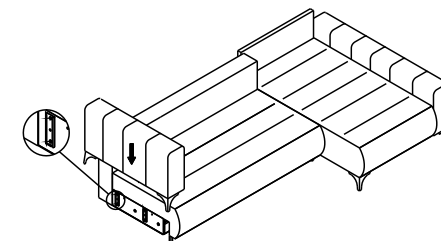
Примечание:

← при стыковке секций расхождение между втяжками до 10 мм не является дефектом.

Штамп ОТК

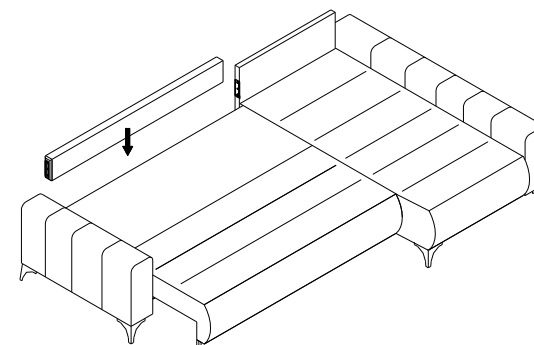
Дата изготовления

Адрес предприятия-изготовителя: Республика Беларусь, 225730, Брестская обл., Пинский р-он, д. Пинковичи, ул. Колхозная, 4 тел. (8-0165) 38-77-65 ОТК