

Для доступа к емкости с постельными принадлежностями секции с подъемным элементом, возьмитесь за низ передней части сиденья секции с подъемным элементом и поднимите сиденье вверх.

При опускании сиденья в исходное положение **будьте осторожны-не допускайте попадания пальцев рук и других частей тела между рамкой сиденья и емкостью для постельных принадлежностей.**

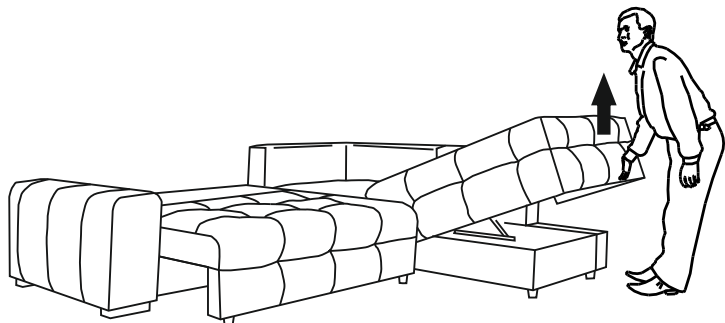

УКАЗАНИЯ ПО ЭКСПЛУАТАЦИИ ВАЖНО:

Периодически, а также по мере необходимости при ослаблении резьбовых соединений, подтягивайте крепежные изделия в узлах крепления опор, кронштейнов соединительных и механизмов подъема сиденья дивана углового.

ПРИМЕЧАНИЕ

Габаритные размеры мягкой мебели, в том числе высота посадочного или спального места, определяются мягкими элементами. Как и все остальное, эти размеры могут иметь свои отклонения как в большую, так и в меньшую сторону.

Согласно ГОСТ 19917-93 предельные отклонения габаритных размеров имеют значение ± 20 -ти миллиметров. Для матрасов и спальных мест эти отклонения должны быть ± 10 мм.

Допускается остаточная деформации мягких не более 10%, а неравномерность усадки мягкого элемента односторонней мягкости не должна превышать 15 мм.

Адрес предприятия-изготовителя: Республика Беларусь, 225710, Брестская обл., г. Пинск, ул. Иркутско - Пинской дивизии, 52. E-mail: ra@pinskdrev.by

 ПИНСКДРЕВ

Унитарное предприятие «Мебельная фабрика
«ПИНСКДРЕВ-АДРИАНА»

ИНСТРУКЦИЯ ПО СБОРКЕ И ЭКСПЛУАТАЦИИ дивана углового раскладного от набора “КУБУС”

Проект M1645 TO BY200250960.001-2017



EAЭС №BY/112 11.01. TP025 016 02061 (14.06.2023)

Настоящая "Инструкция" распространяется на диван угловой раскладной "КУБУС" M1645-2ML(R).90.4MR(L).

Диван угловой раскладной выпускается с правым или с левым расположением секции трансформируемой относительно секции угловой. Диван с правым расположением секции трансформируемой относительно секции угловой имеет обозначение 2MR.90.4ML, левым - 2ML.90.4MR.

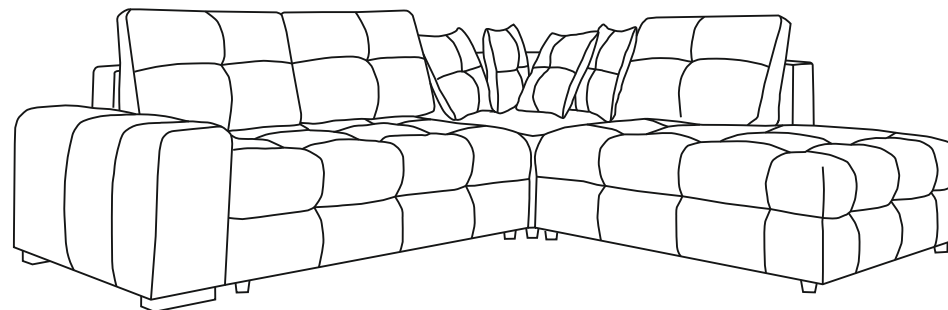

Размеры: L2770xB2300xH930 мм
Размер спального места: L2250xB1550 мм

ОБЩИЕ УКАЗАНИЯ

При транспортировке и хранении мебели в упаковке она должна быть надежно защищена от намокания, грязи, сильных толчков, ударов тяжелыми предметами, а также недопустимо падение с любой высоты.

При покупке проверьте целостность упаковок и состав изделия согласно настоящего руководства по эксплуатации.

Потребуйте у продавца ознакомить Вас с принципом трансформации изделия.

КОМПЛЕКТ ПОСТАВКИ

№	Наименование	Обозначение	Количество
1	Диван угловой в составе:		
1.1	секция трансформируемая	M1645-2ML(R)	1
1.2	секция угловая	M1645-90	1
1.3	секция с подъемным элементом	M1645-4MRL(L)	1
1.4	подушка спинки	-	3
1.5	подушка декоративная	-	4
2	Комплект фурнитуры в составе:		
2.1	Винт	M6x45	4

Примечание: изделие упаковано в 3 пакета

ПОДГОТОВКА ИЗДЕЛИЯ К ИСПОЛЬЗОВАНИЮ

Для подготовки изделий к использованию необходимо:

- 1) **снять** с изделия упаковочные материалы.
- 2) **удалить** стопорные ленты, связывающие основания секций с сиденьем.
- 3) следуя указаниям изложенным в разделе "Порядок трансформации изделия" **перевести** сиденье изделия в положение "разложено" и **извлечь** из основания подушки, комплект фурнитуры.
- 4) **присоединить** спинку шарнирными петлями к основанию, как показано на рисунке 2

Винт M6x45



Рис. 2

- 5) **сложить** секцию трансформируемую как указано в разделе "Порядок трансформации изделия".

- 6) **присоединить** боковину к основанию с помощью специальных кронштейнов (рис.3), закрепленных на каркасах боковин и основания, как показано на рис. 4.

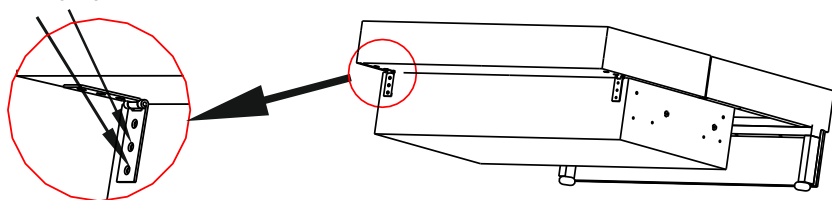

рис. 3

- 7) **состыковать** и соединить секции между собой в требуемом месте помещения с помощью кронштейнов соединительных (рис.4).

- 8) **разложить** подушки.

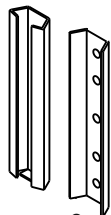

Рис. 4

ПОРЯДОК ТРАНСФОРМАЦИИ ИЗДЕЛИЯ

Взявшись по центру за низ панели передней, одновременно прилагая усилие вверх и вперед, плавно переместите сиденье на себя до касания опорами пола (при этом открывается доступ к емкости для постельных принадлежностей). **При опускании сиденья на пол не допускайте нахождения ступней ног под панелью передней.**

Поверните спинку и придерживая уложите ее на основание

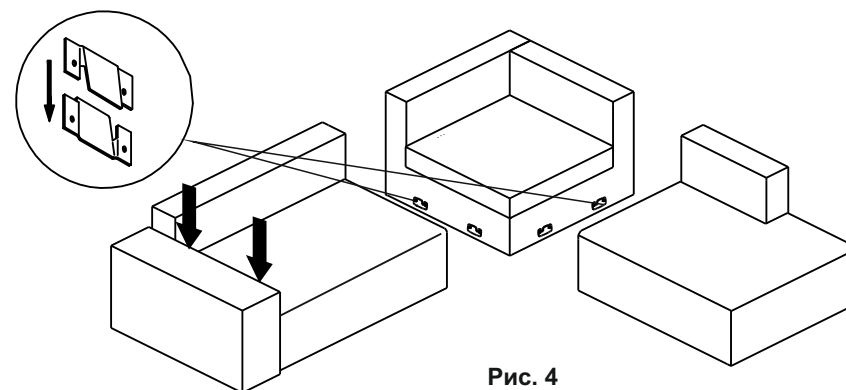
Визуальный перепад по высоте величиной в 5-10 мм между мягкими элементами спинки и сидений на качество отдыха не влияет и дефектом не является

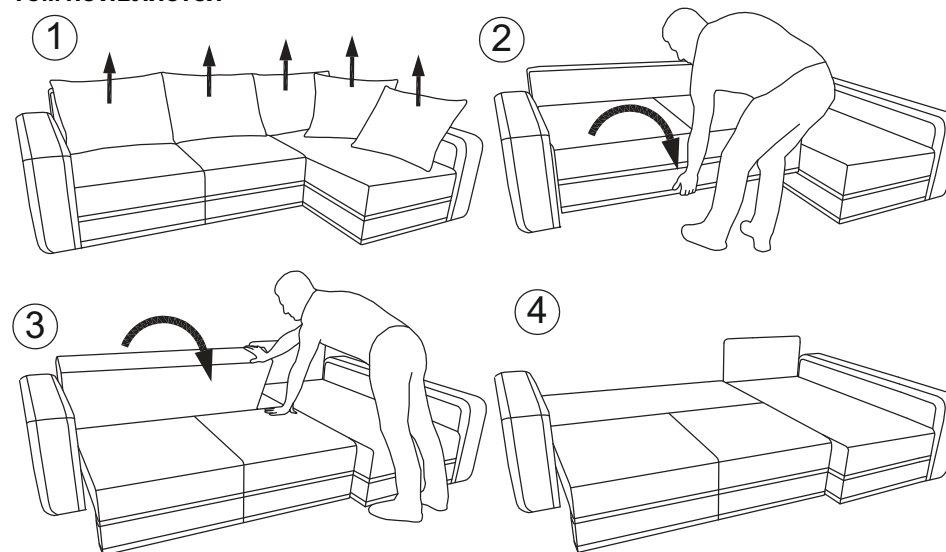

Складывание производится в обратном порядке. При повороте спинки в исходное положение используйте специальные карманы, расположенные в углах спинки.